



Motor	Shangchai
Potencia Neta	86 kW (117 hp) @ 2,050 rpm
Rango de Frecuencia de Vibración	30 Hz
Rango de Fuerza Centrífuga	270 kN / 135 kN
Ancho de Trabajo	2,130 mm
Peso Operativo	14,000 kg

614



Rodillo Vibratorio de Tambor Único

MOTOR

Regulación de Emisión	Tier 2 / Grado II
Fabricación	Shangchai
Potencia Bruta	95 kW (127 hp) @ 2,050 rpm
Potencia Neta	86 kW (117 hp) @ 2,050 rpm
Torque Máximo	490 N·m
Número de Cilindros	4
Aspiración	turboalimentado
Tipo de Enfriamiento	agua

SISTEMA ELÉCTRICO

Voltaje del Sistema	24 V
---------------------	------

TREN DE MANDO

Capacidad de Pendiente Teórica, con/sin Vibración	30 %
Tipo de Transmisión	cambio sincronizado
Velocidad Máxima, avance	11 km/h
Radio de Giro Interno	<4,370 mm
Radio de Giro Externo	<6,500 mm

EJES

Sistema de Dirección	hidráulico
Método de Giro	articulación
Ángulo de Giro	±35°
Presión de Alivio de la Dirección	16 MPa

FRENOS

Tipo del Servicio de Frenos	mordaza a disco seco
Accionamiento del Servicio de Frenos	aire sobre hidráulico
Accionamiento del Freno de Estacionamiento	aplicación de resorte; liberación mecánica

NEUMÁTICOS

Tamaño de los Neumáticos	20.5 - 25 - 16 PR
Rodado de los Neumáticos	L - 3

SISTEMA HIDRÁULICO

Tipo de Bomba Principal	bomba a engranaje
Presión de Alivio Principal	18 MPa

DESEMPEÑO

Carga del Tambor Frontal Lineal Estática	328 kg·mm
Número de Tambores Vibratorios	1
Rango de Amplitud Nominal	1.75 / 0.85 mm
Rango de Frecuencia de Vibración	30 Hz
Rango de Fuerza Centrífuga	270 / 135 kN
Número de Configuraciones de Amplitud	1

PESOS OPERATIVOS

Peso Operativo con Lastre	14,000 kg
Peso del Tambor Delantero	7,150 kg
Peso sobre Neumáticos	6,850 kg

CAPACIDADES DE SERVICIO

Tanque de Combustible	285 L
Aceite del Motor	14 L
Sistema de Enfriamiento	32 L
Transmisión y Conversor de Torque	14,5 L

EQUIPAMIENTO OPCIONAL

- Kit de Segmento de Tambor con Pata Apisonadora (PDH)
- Señalización Rotativa
- Alarma Trasera
- Aire Acondicionado
- Neumáticos de Patrón Romboidal

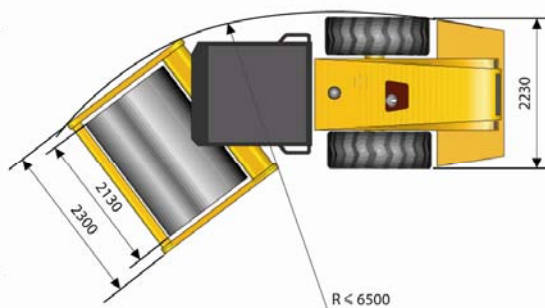
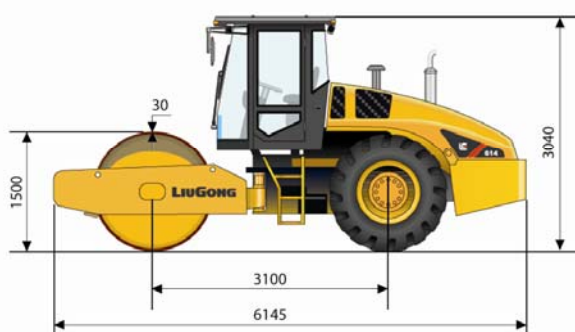

Unit: mm

Guangxi Liugong Machinery Co., Ltd.

No. 1 Liutai Road, Liuzhou, Guangxi 545007, PR China

T: +86 772 388 6124 E: overseas@liugong.com

www.liugong.com

Las especificaciones y diseños están sujetos a cambios sin previo aviso. Las máquinas mostradas pueden incluir equipamiento opcional.